

## TOP A+ 28 Lt PORTE VITREE

Minibar pour les hôtels à économie d'énergie (Ex classe A+) avec PORTE VITREE, encastrable ou autonome. **COMPLÈTEMENT SILENCIEUX (Zéro db)** et écologique (absence d'ammoniac ou d'autres gaz), il grantit jusqu'à 60% d'économies sur les coûts d'électricité par rapport aux modèles de classe énergétique inférieure.

### Caractéristiques:

- Thermostat électronique
- Dégivrage automatique
- Éclairage intérieur LED basse consommation
- Porte réversible
- Contient des bouteilles de 1 lt e 1,5 lt.
- Réfrigérant R600a

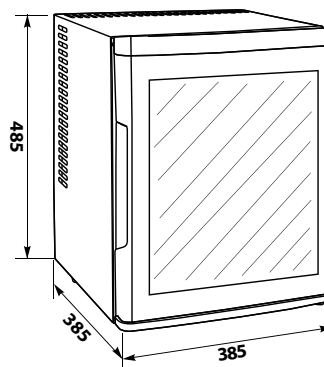

Couleur	Noir (PVC)
Type d'installation	l'encastable ou autonome
Classe énergétique	D (ex class A+)
Volume réfrigéré	25 lt.
Dimensions extérieures (H x P x L)	485 x 385 x 385 mm
Poids net	13,1 Kg
Alimentation	230 V
Fréquence	50-60 Hz
Puissance en fonctionnement	63 W
Consommation quotidienne	0,164 kWh/24
Consommation annuelle	60 kWh
Nombre de clayettes internes réglables	2
Emballage	Unique
Mesures d'emballage hors palette	540 x 440 x 440 mm
Poids brut hors palette	14,2 Kg
Volume d'emballage hors palette	0,10 mc
Mesures d'emballage, y compris la palette	50 x 50 x 65 cm
Poids brut avec palette	17,2 Kg
Volume d'emballage avec palette	0,16 mc
Pièces sur palette	18 pz.



Article	Description
TOP A+ 28 Lt GLASS	Minibar encastrable ou autonome 28 lt., avec porte vitree