

MINIBAR TOP A+ 30 Lt.

Minibar pour hôtels à haute efficacité énergétique (ex classe A+), encastrable ou à poser.

Système de refroidissement thermoélectrique innovant, basé sur une pompe à chaleur à semi-conducteurs (cellule Peltier). **Complètement silencieux** (zéro db) **et écologique** (absence d'ammoniac).

Caractéristiques:

- Thermostat électronique
- Dégivrage automatique
- Éclairage intérieur LED basse consommation
- Porte réversible
- Contient des bouteilles de 1 lt e 1,5 lt.
- Porte du crochet de remorquage
- Réfrigérant R600a



Couleur	Noir (PVC)
Type d'installation	lencastrable ou autonome
Classe énergétique	F (ex class A+)
Volume réfrigéré	32 lt.
Dimensions extérieures (H x P x L)	475 x 385 x 455 mm
Poids net	10,9 Kg
Alimentation	230 V
Fréquence	50-60 Hz
Puissance en fonctionnement	63 W
Consommation quotidienne	0,266 kWh/24
Consommation annuelle	90 kWh
Nombre de clayettes internes réglables	4
Emballage	Unique
Mesures d'emballage hors palette	540 x 440 x 510 mm
Poids brut hors palette	12,2 Kg
Volume d'emballage hors palette	0,12 mc
Mesures d'emballage, y compris la palette	65 x 50 x 50 cm
Poids brut avec palette	15,2 Kg
Volume d'emballage avec palette	0,16 mc
Pièces sur palette	18 pz.

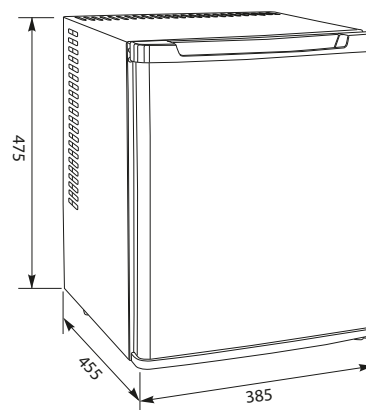

Cod. Articolo	Descrizione
3-TOP A+ 30	Minibar encastrable ou autonome 30 lt.