

MINIBAR TOP A+ 28 Lt.

Minibar pour hôtels à haute efficacité énergétique (ex classe A+), encastrable ou à poser.

Système de refroidissement thermoélectrique innovant, basé sur une pompe à chaleur à semi-conducteurs (cellule Peltier). **Complètement silencieux** (zéro db) **et écologique** (absence d'ammoniac).

Caractéristiques:

- Thermostat électronique
- Dégivrage automatique
- Éclairage intérieur LED basse consommation
- Porte réversible
- Contient des bouteilles de 1 litre
- Porte du crochet de remorquage
- Réfrigérant R600a

Couleur	Noir (PVC)
Type d'installation	lencastable ou autonome
Classe énergétique	E (ex class A+)
Volume réfrigéré	25 lt.
Dimensions extérieures (H x P x L)	475 x 385 x 385 mm
Poids net	10,1 Kg
Alimentation	230 V
Fréquence	50-60 Hz
Puissance en fonctionnement	63 W
Consommation quotidienne	0,285 kWh/24
Consommation annuelle	78 kWh
Nombre de clayettes internes réglables	2
Emballage	Unique
Mesures d'emballage hors palette	540 x 440 x 440 mm
Poids brut hors palette	11,2 Kg
Volume d'emballage hors palette	0,10 mc
Mesures d'emballage, y compris la palette	50 x 50 x 65 cm
Poids brut avec palette	14,2 Kg
Volume d'emballage avec palette	0,16 mc
Pièces sur palette	18 pz.

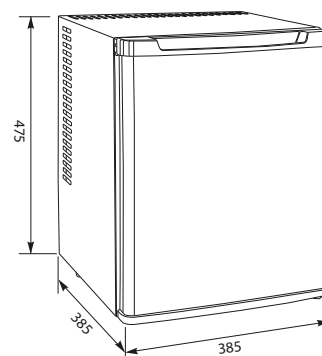

Cod. Articolo	Descrizione
3-TOP A+ 28	Minibar encastrable ou autonome 28 Lt.