

MINIBAR TOP A+ 20 Lt.

Minibar pour hôtels à haute efficacité énergétique (ex classe A+), encastrable ou à poser.

Système de refroidissement thermoélectrique innovant, basé sur une pompe à chaleur à semi-conducteurs (cellule Peltier). **Complètement silencieux** (zéro db) **et écologique** (absence d'ammoniac).

Caractéristiques:

- Thermostat électronique
- Dégivrage automatique
- Éclairage intérieur LED basse consommation
- Porte réversible
- Contient des bouteilles de 1 litre
- Porte du crochet de remorquage
- Réfrigérant R600a



Couleur	Noir (PVC)
Type d'installation	l'encastable ou autonome
Classe énergétique	E (ex class A+)
Volume réfrigéré	19 lt.
Dimensions extérieures (H x P x L)	440 x 360 x 390 mm
Poids net	9 Kg
Alimentation	230 V
Fréquence	50-60 Hz
Puissance en fonctionnement	63 W
Consommation quotidienne	0,284 kWh/24
Consommation annuelle	76 kWh
Nombre de clayettes internes réglables	2
Emballage	Unique
Mesures d'emballage hors palette	500 x 415 x 445 mm
Poids brut hors palette	10 Kg
Volume d'emballage hors palette	0,10 mc
Mesures d'emballage, y compris la palette	50 x 50 x 60 cm
Poids brut avec palette	13 Kg
Volume d'emballage avec palette	0,15 mc
Pièces sur palette	18 pz.

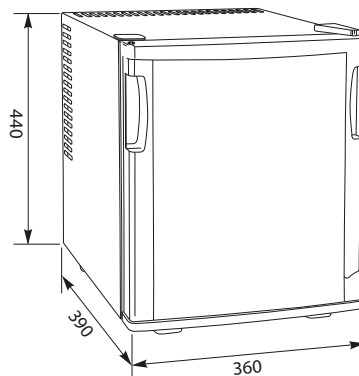

Article	Description
3-TOP A+ 20	Minibar encastrable ou autonome 20 Lt.